

HYUNDAI
POWER PRODUCTS

GENERATORSET MET LAAG VERMOGEN

HG4000-A

ORIGINELE INSTRUCTIES

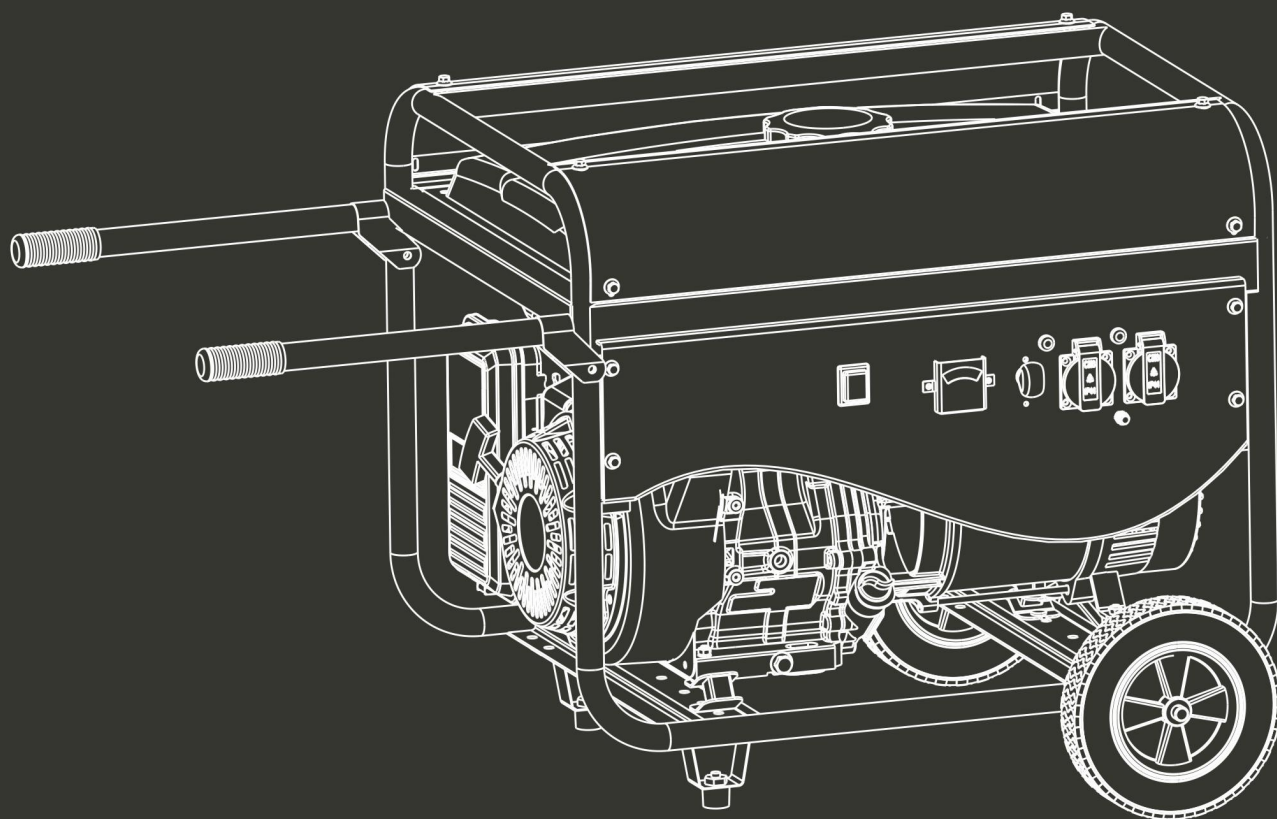

WAARSCHUWING: Lees voor gebruik de instructiehandleiding zorgvuldig door.

INHOUDSOPGAVE

1. VEILIGHEIDSINSTRUCTIES
2. IDENTIFICATIE VAN DE ONDERDELEN
3. MONTAGE
4. BEDIENINGSELEMENTEN
 - 1) Motorschakelaar
 - 2) Terugloopstarter
 - 3) Brandstofklep
 - 4) Choke
 - 5) Stroomonderbreker
 - 6) Aardingsklem
 - 7) Oliealarmsysteem
5. DE GENERATOR GEBRUIKEN
 - 1) Aansluitingen op het elektrische systeem van een gebouw
 - 2) Aardingssysteem
 - 3) Wisselstroomtoepassingen
 - 4) Wisselstroomgebruik
 - 5) Gelijkstroomgebruik
 - 6) Gebruik op grote hoogte
6. CONTROLE VOORAFGAAND AAN HET GEBRUIK
 - 1) Motorolie
 - 2) Aanbevelingen over brandstof
7. DE MOTOR STARTEN / STOPPEN
8. ONDERHOUD
 - 1) Onderhoudsschema
 - 2) Gereedschapskit
 - 3) Motorolie vervangen
 - 4) Onderhoud van de luchtfilter
 - 5) Brandstofbezinksel verwijderen
 - 6) Onderhoud bougie
9. TRANSPORT EN OPSLAG
10. PROBLEMEN OPLOSSEN
11. BEDRADINGSSHEMA
12. SPECIFICATIES
13. EC-CONFORMITEITSVERKLARING
14. GARANTIE
15. PRODUCT DEFECT
16. UITSLUITINGEN OPDEGARANTIE

1. VEILIGHEIDSINSTRUCTIES



Waarschuwing:

1. Let op! Uitlaatgassen zijn giftig. Bedien de generator niet een ruimte zonder ventilatiesysteem!
2. Kinderen moeten worden beschermd door ze op veilige afstand van de generatorset te houden!
3. Het bijvullen van de generatorsets is niet toegestaan tijdens de werking!
4. Als de generator in een afgesloten ruimte wordt gemonteerd, moeten de relevante veiligheidsvoorschriften betreffende brand en explosies worden gevolgd!
5. Sluit de generator niet aan op het huishoudelijk circuit!
6. Gebruik deze niet in natte omstandigheden!
7. Plaats deze niet in de buurt van ontvlambare stoffen!
8. Bij het bijvullen:
 - a) stopt u de motor;
 - b) mag u niet roken;
 - c) mag u geen brandstof morsen.



Algemene veiligheidsinstructies

- De bediener moet de principes van de werking en de structuur van de generator en de motor kennen. Hij moet weten hoe hij de motor moet stoppen in geval van nood en hoe hij moet omgaan met de bedieningselementen.
- Laat kinderen dit apparaat nooit gebruiken.
- Laat dit apparaat nooit gebruiken door mensen die deze instructies niet kennen. Lokale regelgevingen kunnen beperkingen voorschrijven in verband met de leeftijd van de gebruiker.
- Gebruik dit apparaat niet als er mensen, en vooral kinderen of huisdieren, in de buurt zijn. Laat ze het werkgebied verlaten.
- De bediener of gebruiker is verantwoordelijk voor mogelijke ongevallen of letsels aan andere personen of schade aan hun eigendommen.
- Draag geen loszittende kleding of sieraden omdat deze tijdens het gebruik door de machine kunnen worden gegrepen.
- Gebruik persoonlijke beschermingsmiddelen. Draag beschermende kleding, zoals een stofmasker, slipbestendige veiligheidsschoenen, een helm en gehoorbescherming.
- Blijf waakzaam, concentreer u op wat u doet en gebruik uw gezond verstand wanneer u de generator gebruikt. Gebruik de generator niet wanneer u moe bent of onder invloed bent van drugs, alcohol of medicatie.
- Installeer de generator op een plek die goed gelucht is en zorg er voor dat er tenminste 1.5 meter ruimte is tussen de generator en de muur van het gebouw of andere apparatuur. Plaats geen ontvlambare vloeistoffen of gassen vlak bij de generator.
- Laat de generator niet in een gesloten of slecht geventileerde ruimte lopen. Het uitlaatgas van de motor bevat koolmonoxide dat giftig is, wat kan resulteren in bewustzijnsverlies of de dood.

- Tijdens het gebruik de generator houdt u rekening met het vermogen dat in de gebruikershandleiding wordt vermeld. Laat de generator niet overbelast of met een te hoge snelheid draaien.
- De geluiddemper van de generator wordt zeer heet wanneer de motor draait en blijft warm nadat deze is gestopt. Raak deze niet aan omdat u brandwonden zal oplopen.
- Vervoer of verplaats de generator niet voordat deze is afgekoeld.
- Voer periodiek onderhoud uit en los onmiddellijk problemen op die optreden. Laat de generator niet draaien voordat u een opgespoorde fout hebt opgelost.
- De generator maakt gebruik van een luchtkoelingsysteem en het is noodzakelijk om de onderdelen, zoals de roosters, de afdekking van de ventilator en de ventilator zelf, regelmatig te reinigen om een juiste koeling te garanderen.
- Houd de brandstoffilter schoon en vervang de brandstof van de motor regelmatig.
- Controleer regelmatig de aansluitingen en de bevestigingen. Draai ze indien nodig aan.
- Reinig regelmatig de onderdelen van het luchtfilter en vervang indien nodig het luchtfilter.
- Verwijder alle elektrische apparatuur die is aangesloten voordat u de generator start of stopt.
- Voordat u de generator vervoert, moet u de brandstoftank leeg maken.
- Onderhoud en reparatie van de generator moet worden uitgevoerd door een gekwalificeerde monteur van een geautoriseerd after-sales servicecentrum.

Waarschuwing: kijk bij het starten van de generator met het koord, uit voor plotselinge veranderingen in de rotatie van de motor!!! Risico op verwonding!!! Dek de generator nooit af terwijl die aan staat. De uitsparing die is bevestigd aan de motor heeft als doel om het risico op elektrische schokken te verminderen. Als deze moet worden vervangen door een andere uitsparing, moet deze overeenkomen met de technische specificaties van de generator. Vanwege belangrijke mechanische beperkingen, moet u een flexibele mantelkabel met een sterke rubberen beschermlaag (overeenkomstig IEC 245-4) of een soortgelijke kabel gebruiken. Als er een verlengsnoer wordt gebruikt, mag de totale lengte van de verlenging niet meer dan 60m zijn als de doorsnede van de draad 1.5mm² is en niet meer dan 100m bij een doorsnede van 2.5mm².

Extra eisen voor generatorsets met een laag vermogen voor gebruik door beginners

- Bescherm kinderen door ze op veilige afstand van de generatorset te houden.
- Brandstof is ontvlambaar en kan gemakkelijk worden ontstoken. Vul tijdens het gebruik geen brandstof bij. Vul niet bij wanneerer wordt gerookt of in de buurt van open vuur. Mors geen brandstof.
- Sommige delen van de verbrandingsmotor zijn heet en kunnen brandwonden veroorzaken. Let op de waarschuwingen op de generatorset.

- Uitlaatgassen van de motor zijn giftig. Gebruik de generatorset niet in ongeventileerde ruimtes. Wanneer deze in geventileerde ruimten wordt geïnstalleerd, moeten er aanvullende eisen voor brand- en explosiebeveiliging in acht worden genomen.
- Voorafgaand aan het gebruik moeten de generatorset en de elektrische voorzieningen (inclusief leidingen en stekkeraansluitingen) worden gecontroleerd om er zeker van te zijn dat ze niet defect zijn.
- Beveiliging tegen elektrische schokken is afhankelijk van stroomonderbrekers die daarvoor op de generatorset zijn afgestemd. Als de stroomonderbrekers moeten worden vervangen, moeten ze worden vervangen door een stroomonderbreker met identieke nominale en prestatiekenmerken.
- Vanwege de hoge mechanische spanningen mag alleen een flexibele kabel met een stevige rubberen mantel (in overeenstemming met IEC 60245-4) of een soortgelijke kabel worden gebruikt.
- De gebruiker dient zich te houden aan de voorschriften voor elektrische veiligheid die van toepassing zijn op de plaats waar de generatorset wordt gebruikt.
- De gebruiker moet de vereisten en voorzorgsmaatregelen in het geval van een herbevoorrading door generatorsets naleven, afhankelijk van de bestaande beveiligingsmaatregelen in deze installatie en de toepasselijke voorschriften.
- Generatorsets mogen alleen worden opgeladen tot hun nominaal vermogen onder de nominale omgevingscondities.
- Voorafgaand aan het uitvoeren van onderhoudswerken moet ervoor worden gezorgd dat een vroegtijdige start niet mogelijk is.
- Aanpassingen aan deze machine mogen niet worden aangepast of gewijzigd door de gebruiker. Als er aanpassingen nodig zijn, moeten deze worden uitgevoerd door een gekwalificeerd beroepsbeoefenaar.

Beveiligingsmaatregelen bij het vullen van de brandstoftank

- De brandstof is uiterst ontvlambaar en giftig.
- Deze generator gebruikt alleen benzine; elke andere soort brandstof zal de motor beschadigen.
- Doe niet te veel benzine in de tank om morsen te voorkomen. Als u merkt dat er brandstof gemorst is, moet deze volledig worden gereinigd met een droge doek voordat u de motor start.
- Als u per ongeluk brandstof inslikt, brandstof damp inademt, of druppels brandstof in uw ogen krijgt moet u direct contact opnemen met een arts. Als een bepaalde hoeveelheid brandstof is gemorst op uw huid of kleding, was dan uw kleding.
- Zet de motor altijd uit bij het vullen met brandstof.
- Vul de brandstoftank nooit terwijl u rookt, of in de buurt van open vuur.

- Zorg ervoor dat u geen brandstof morst op de motor en het uitvoerrooster van de generator tijdens het vullen met brandstof.
- Bewaar de brandstof in een toepasselijke houder en uit de buurt van bronnen van vuur.
- Voer het vullen uit op een veilige plek, en open de brandstopdop voorzichtig zodat de druk die is opgebouwd in de tank kan vrijkomen. Veeg eventuele druppels gemorste benzine op voordat u de motor start.
- Bij het bijvullen moet de generator op minstens 4 meter afstand van het gebied worden geplaatst om brand te voorkomen.
- Zorg ervoor dat de tankdop goed vastzit voordat u de generator start.
- Sla benzine niet langdurig in de tank op.



- Tijdens het gebruiken of vervoeren van de generator moet u er voor zorgen dat de generator rechtop staat, want anders kan er brandstof vrijkomen van de carburateur of brandstoftank.



Elektrische veiligheid

- Controleer voorafgaand aan elk gebruik of de aan te sluiten belasting het vermogen van de generator niet overschrijdt.

Om een elektrische schok te voorkomen, moet u de volgende instructies volgen:

- Raak de machine nooit aan met natte handen.
- Laat de generator niet draaien in de regen of de sneeuw.
- Laat de generator niet draaien in de buurt van water.
- Sluit de generator op de aarding aan. Gebruik een voldoende dikke geleider voor de aardingsdraad.
- Sluit de generator niet parallel op een andere generator aan.
- Als u elektrische verlengkabels gebruikt, zorgt u ervoor dat ze voldoende dik zijn om de stroom te vervoeren en dat ze juist worden gebruikt.



- Het aansluiten van een generator die wordt gebruikt voor aanvullende stroom aan de elektrische installatie van een gebouw, moet worden uitgevoerd door een gekwalificeerde elektricien, en conform de provisies van de toepasselijke wetten en normen op gebied van elektriciteit. Foutieve aansluitingen zullen lekkage veroorzaken van de stroom van de generator naar de lijnen van het elektriciteitsbedrijf. Dergelijke lekkages kunnen de werknemers van het openbare elektriciteitsbedrijf of andere personen die in contact komen met het net tijdens een

stroomuitval elektrocuteren. Wanneer er terug stroom is, kan de generator exploderen, in brand vliegen of brand veroorzaken in de elektrische installatie van het gebouw.









Voordat u elektrische apparaten gaat aansluiten aan de generator, moet u er voor zorgen dat de voltage-specificaties en de frequentie overeenkomen met de technische eigenschappen van de generator. Er kan schade ontstaan als het aangesloten apparaat niet is ontworpen om te werken met een spanningstolerantie van +/- 10% of een frequentietolerantie van +/- 3% ten opzichte van de generator.

De omgeving beschermen

- U moet de geluiddemper regelmatig controleren. (Voordat u dit doet, schakelt u de generator uit en laat u hem volledig afkoelen.) Een beschadigde geluiddemper zorgt voor meer lawaai.
- Gooi geen motorolie in de riolering, maar breng deze naar een daarvoor bestemd inzamelpunt.
- De brandstof van deze machine is ontvlambaar en kan exploderen. Na het stopzetten van de machine, moet u de overgebleven brandstof op juiste manier behandelen, en u moet voldoen aan lokale milieueisen.
- Om restvloeistoffen te verwijderen, gaat u als volgt te werk:
 - ♣ Sluit de brandstofkraan
 - ♣ Voer de brandstof uit de brandstoftank af
 - ♣ Ledig de tank met carburatorbrandstof

Verklaring van symbolen

	Let op!
	Lees de handleiding aandachtig voordat u het apparaat gebruikt!
	Voldoet aan relevante veiligheidsnormen
	Gooi oude apparaten niet weg met het huishoudelijk afval.
	Voeg motorolie toe.
	Gegarandeerd geluidsvermogensniveau
	Geen open vuur

	Aardverbinding
	Elektrisch gevaar
	Gevaar voor koolstofmonoxide (CO)
	Brandgevaar
	Risico op brandwonden

Waarschuwingen op het product. Lees ze aandachtig voordat u de generator gebruikt.

 **AVERTISSEMENTS /OSTRZEZENIE**

 Assurez-vous qu'il n'y a pas d'écoulement de carburant ou de fuite!
Należy upewnić się, że paliwo nie wycieka, ani nie zostało rozlane!

 **WARNING/OSTRZEZENIE**

Arrêtez le moteur avant de faire le plein.
Przed nalaniem paliwa wyłączyć silnik.

 **WARNING/OSTRZEZENIE**

Les gaz d'échappement contiennent du monoxyde de carbone, ce qui est extrêmement toxique.
Ne jamais utiliser dans une zone fermée sans ventilation adéquate.
Gazy wydechowe zawierają tlenek węgla, który jest bardzo toksyczny. Nigdy nie należy używać urządzenia w zamkniętej przestrzeni bez odpowiedniej wentylacji.

 **NOTE /UWA GA**

Echappement à température élevée !
Emisja w wysokiej temperatury!



Pièce très chaude. Ne pas toucher !
Gorące elementy. Nie dotykać!



**MAINTENANCE FILTRE A AIR
KONSERWACJA FILTRA POWIETRZA**

Nettoyez le filtre une fois toutes les 50 heures de fonctionnement, une fois toutes les 10 heures de fonctionnement dans un endroit poussiéreux.
Procédure de nettoyage du filtre: nettoyer dans un solvant, essorer, tremper dans une huile de moteur propre, essorer l'excès d'huile.
Czyścić wkład filtra co 50 przepracowanych godzin, lub co 10 godzin przepracowanych w zapyłonym miejscu. Procedura czyszczenia: czyścić w rozpuszczalniku o wysokiej temperaturze zapłonu, wycisnąć, nasączyć czystym olejem silnikowym, wycisnąć nadmiar oleju.

2. IDENTIFICATIE VAN DE ONDERDELEN

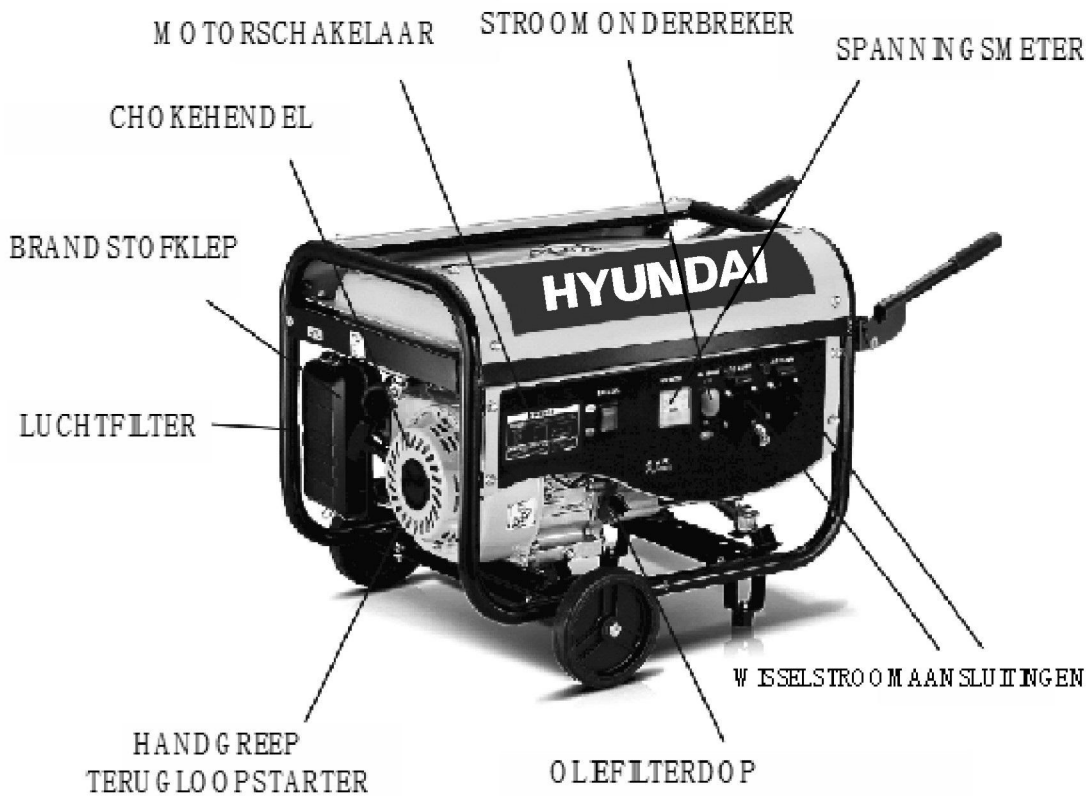

OPMERKING: Diagrammen kunnen verschillen afhankelijk van het type.

Positie typeplaatje

HG4000-A

ATTENTION

AVANT DE FAIRE TOURNER, IL FAUT REMPLIR D'HUILE LE CARTER DU MOTEUR.
POUR DE PLUS AMPLES INFORMATIONS REFEREZ VOUS A LA NOTICE D'UTILISATION.

Tension nominale	230V~	Groupe électrogène basse tension (low power generating set)
Fréquence nominale	50Hz	
Puissance nominale (COP) :	4.0kW	Poids
Puissance maximale :	Max. 4.3 kW(S2.5min)	70 kg
Courant Nominal	17.4A	Année de fabrication
Facteur de puissance	1.0	2022
Température ambiante	0°C-40°C	Numéro de série :
Classe d'efficacité	G1	Altitude maximale :
Fabrication	Portable	1000m
Classe qualité	B	
Indice de protection(IP)	IP23M	Licensed by Hyundai Corporation Holdings, Korea
Régime nominal	En Continu	

⚠ SYSTEME D'ALERTE

en cas de niveau d'huile insuffisant
Il arrête automatiquement le moteur

BUILDER SAS
32 rue aristide Bergés-Z1
31270 Cugnaux-France

3 MONTAGE

1) Wielen

- Zet de generator ondersteboven.
- Bevestig de as op de steun
- Voeg aan elke kant een sluitring, een wiel, een sluitring en een borgpen toe om het wiel te vergrendelen.

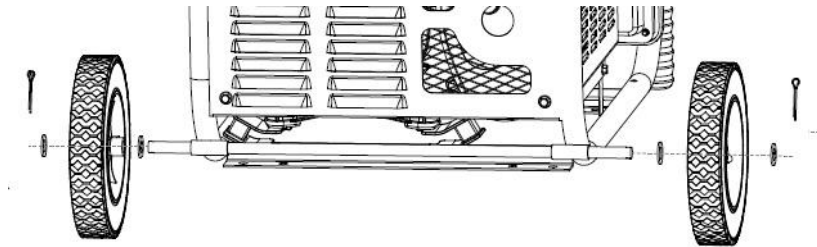

2) Stootkussen

- Zet het gereedschap ondersteboven.
- In elk stootkussen (2 stuks) plaatst u een sluiting en schroef
- Zoek de twee gaten in de balk. Schroef elke voetstang in elk gat

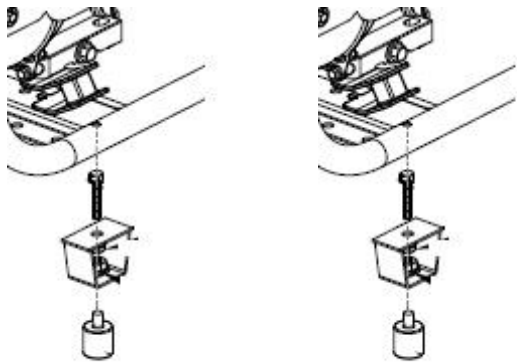

3) Handgrepen

- Zet de generator in de normale positie.
- Zoek aan elke kant de twee gaten. Dit is de plek waar de handgrepen moeten worden gemonteerd.
- Monteer de handgrepen en bevestig ze vervolgens de schroef en moer.

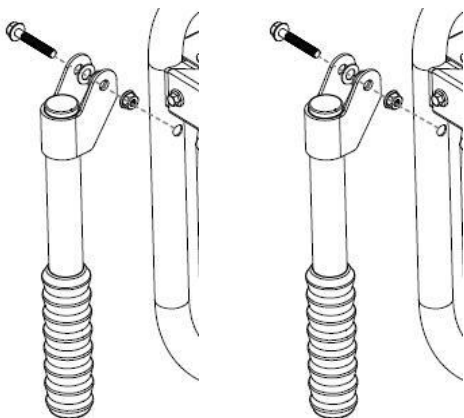

4. BEDIENINGSELEMENTEN

1) Motorschakelaar

Om de motor te starten en te stoppen.

Positie schakelaar:

UIT: Om de motor te stoppen. Sleutel kan worden verwijderd/geplaatst.

AAN: Om de motor na het starten te laten lopen.

STARTEN: Om de motor te starten door de startmotor te draaien.

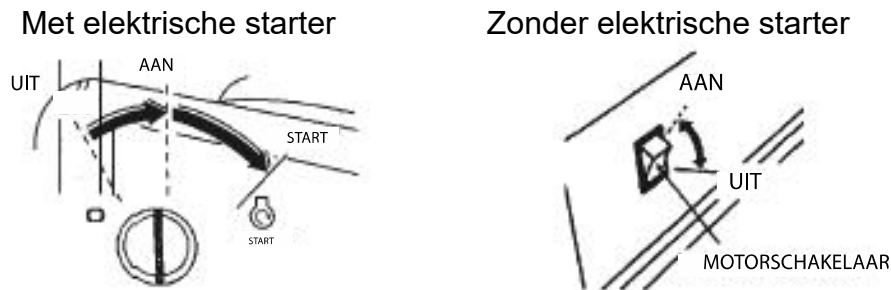

Zet de sleutel terug in de stand AAN zodra de motor is gestart. Gebruik de starter niet langer dan 5 seconden per keer. Als de motor niet wil starten, laat u de schakelaar los en wacht u 10 seconden voordat u de starter opnieuw gebruikt.

2) Terugloopstarter

Om de motor te starten, trekt u licht aan de starterhandgreep totdat weerstand wordt gevoeld en vervolgens trekt u er krachtig aan.

OPMERKING

Zorg ervoor dat de starter niet tegen de motor terugkaatst. Breng hem voorzichtig terug om schade aan de starter te voorkomen.



3) Brandstofklep

De brandstofklep bevindt zich tussen de brandstoftank en de carburateur. Wanneer de klephendel in de AAN-stand staat, kan brandstof van de brandstoftank naar de carburateur stromen. Zorg ervoor dat de hendel terug naar UIT wordt gezet nadat de motor is uitgeschakeld.

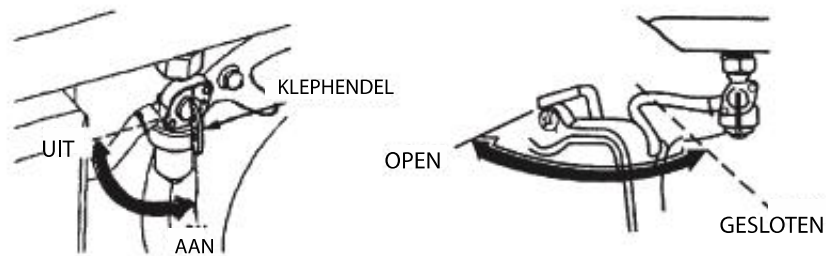

4) Choke

De choke wordt gebruikt om een verrijkt brandstofmengsel te bieden bij het starten van een koude motor. Deze kan worden geopend en gesloten door de chokehendel of chokestang handmatig te bedienen. Verplaats de hendel of de stang naar de SLUITEN-stand om het mengsel te verrijken.

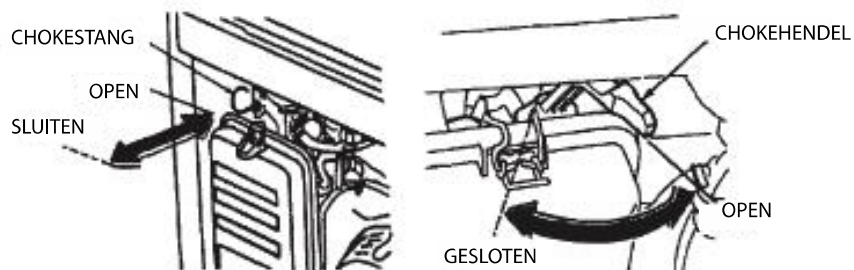

5) Stroomonderbreker

De stroomonderbreker wordt automatisch uitgeschakeld als zich een kortsluiting of aanzienlijke overbelasting van de generator in de aansluiting voordoet. Als de stroomonderbreker automatisch wordt uitgeschakeld, controleert u of het apparaat goed werkt en de nominale belastingscapaciteit van het circuit niet wordt overschreden voordat de stroomonderbreker opnieuw wordt ingeschakeld. De stroomonderbreker kan worden gebruikt om de generator in of uit te schakelen.

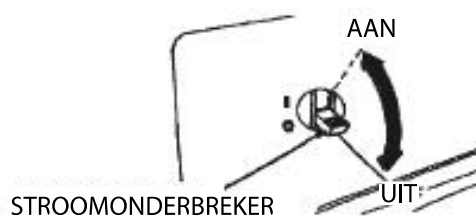

6) Aardingsklem

De aardaansluiting van de generator is verbonden met het paneel van de generator, de metalen niet onder stroom staande delen van de generator en de aardingsklemmen van elke aansluiting. Raadpleeg voor het gebruik van de aardingsklem een gekwalificeerde elektricien, een elektriteitsinspecteur of een plaatselijke instantie die bevoegd is voor lokale voorschriften of verordeningen die van toepassing zijn op het bedoelde gebruik van de generator.

7) Oliealarmstelsysteem

Het oliealarmstelsysteem is ontworpen om motorschade te voorkomen die wordt veroorzaakt door onvoldoende olie in het carter. Voordat het oliepeil in het carter onder een veilige limiet kan dalen, zal het oliealarmstelsysteem de motor automatisch uitschakelen (de motorschakelaar blijft in de AAN-stand). Het oliealarmstelsysteem schakelt de motor uit en de motor start niet. Als dit gebeurt, controleert u eerst de motorolie.

5. DE GENERATOR GEBRUIKEN

1) Aansluitingen op het elektrische systeem van een gebouw

Aansluitingen voor stand-byvermogen met het elektrische systeem van een gebouw moeten worden uitgevoerd door een gekwalificeerde elektricien. De aansluiting moet de stroom van de generator isoleren van de netspanning en moet voldoen aan alle toepasselijke wetten en elektrische voorschriften.

WAARSCHUWING

Onjuiste aansluitingen op het elektrische systeem van een gebouw kunnen de elektrische stroom van de generator op de nutsleidingen laten stromen. Dit kan ervoor zorgen dat werknemers van het nutsbedrijf of anderen die de lijnen aanraken worden geëlectrocuteerd tijdens een stroomuitval. Raadpleeg het energiebedrijf of een gekwalificeerde elektricien.

VOORZICHTIG

Onjuiste aansluitingen op het elektrische systeem van een gebouw kunnen de elektrische stroom van het nutsbedrijf naar de generator laten stromen. Wanneer de netstroom wordt hersteld, kan de generator ontploffen, branden of brand veroorzaken in het elektrische systeem van het gebouw.

2) Aardingssysteem

Om elektrische schokken door defecte apparaten te voorkomen, moet de generator worden geaard. Sluit een stuk zware draad aan tussen de aardingsklem en de aardingsbron. De generators hebben een systeemaarding die de onderdelen van het generatorframe verbinden met de aardaansluitingen in de uitgangsaansluitingen voor wisselstroom. De systeemaarding is niet verbonden met de neutrale draad van de wisselstroom.

Als de generator wordt getest door een aansluitingsester, zal deze niet dezelfde aardingscircuittoestand tonen als voor een huisaansluiting.

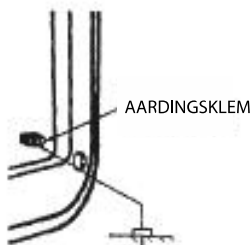

3) Wisselstroomtoepassingen

Voordat u een apparaat of stroomkabel aansluit op de generator:

- Zorg ervoor dat deze in een goede staat verkeert. Defecte apparaten of netsnoeren kunnen elektrische schokken veroorzaken.
 - Als een apparaat abnormaal begint te werken, traag wordt of plotseling stopt, schakelt u het onmiddellijk uit. Koppel het apparaat los en bepaal of het probleem het apparaat is of dat de nominale belastingscapaciteit van de generator is overschreden.
 - Zorg ervoor dat de elektrische spanning van het hulpmiddel of apparaat niet groter is dan die van de generator. Overschrijd nooit het maximale vermogen van de generator.
- Vermogensniveaus tussen nominaal en maximaal vermogen mogen niet langer dan 30 minuten worden gebruikt.

OPMERKING

Een aanzienlijke overbelasting zal de stroomonderbreker uitschakelen. Door de tijdslimiet voor maximale vermogensniveaus te overschrijden of door de generator enigszins te overbelasten, zal de stroomonderbreker niet worden uitgeschakeld, maar zal de levensduur van de generator worden verkort.

Beperk de werking met het maximale vermogen tot 30 minuten.

Bij continu gebruik mag het nominale vermogen niet worden overschreden.

In elk geval moet rekening worden gehouden met de totale vermogensvereisten (VA) van alle aangesloten apparaten. Fabrikanten van apparaten en elektrische gereedschappen geven meestal de nominale gegevens op dicht bij het modelnummer of serienummer.

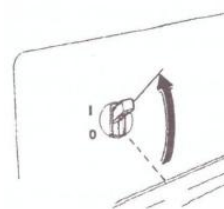

4) Wisselstroomgebruik

- ① Start de motor
- ② Schakel de wisselstroomonderbreker in.
- ③ Sluit het apparaat aan.

De meeste gemotoriseerde apparaten vereisen meer dan hun nominaal vermogen om op te starten.

Overschrijd niet de huidige limiet die is opgegeven voor een willekeurige aansluiting. Als een overbelast circuit ervoor zorgt dat de wisselstroomonderbreker wordt uitgeschakeld, verlaagt u de elektrische belasting van het circuit, wacht u enkele minuten en reset u de stroomonderbreker.

5) Gebruik op grote hoogte

Op grote hoogte zal het standaard lucht-brandstofmengsel van de carburateur te rijk zijn. De prestaties nemen af en het brandstofverbruik neemt toe.

De prestaties op grote hoogte kunnen worden verbeterd door een hoofdbrandstofstraal met een kleinere diameter in de carburateur te installeren en de geleidingsschroef opnieuw in te stellen. Als u de motor altijd op hoogten boven 1500 meter (5000 voet) boven zeeniveau gebruikt, laat u een geautoriseerde generatordealer deze carburateur aanpassen.

Zelfs bij geschikte carburateurstralen neemt het motorvermogen met ongeveer 3,5% af voor elke 300 meter (1000 voet) toename in hoogte. Het effect van hoogte op paardekracht zal groter zijn als dit als er geen carburateur wordt gewijzigd.

OPMERKING

Als een motor op grote hoogte wordt gebruikt, zal het mengsel met arme lucht het brandstofverbruik verminderen en mogelijk oververhitten en de motor ernstig beschadigen.

6. CONTROLE VOORAFGAAND AAN HET GEBRUIK

1) Motorolie

OPMERKING

Motorolie is een belangrijke factor die de motorprestaties en de levensduur beïnvloedt. Niet-reinigende en tweetaktmotoroliën zullen de motor beschadigen en worden niet aanbevolen.

Controleer het oliepeil VOOR ELK GEBRUIK met de generator op een vlakke ondergrond met een stilstaande motor.

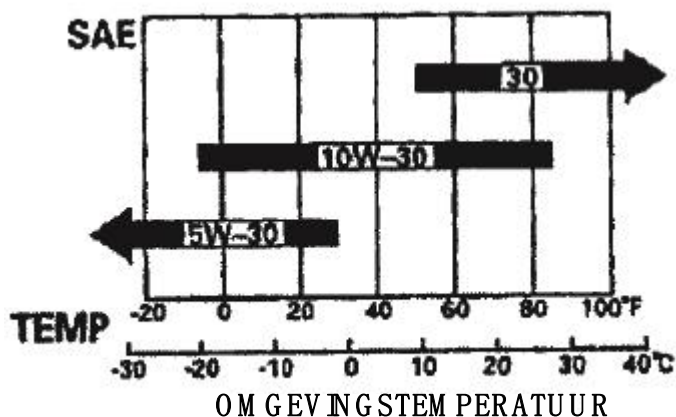

Gebruik 4-taktolie, of een gelijkwaardig, hoog reinigende motorolie van topkwaliteit die gecertificeerd is om te voldoen aan de eisen van de Amerikaanse autofabrikant voor Service Classification SG, SF/CC, CD. Motoroliën geclassificeerd als SG, SF / CC, CD zullen deze aanduiding op de tank vermelden.

SAE 10W-30 wordt aanbevolen voor algemeen temperatuurgebruik. Andere viscositeiten die in de grafiek worden weergegeven, kunnen worden gebruikt wanneer de gemiddelde temperatuur in uw gebied binnen het aangegeven bereik ligt.

1. Verwijder de olievuldop en veeg de peilstok schoon.
2. Controleer het oliepeil door de peilstok in de vulpijp te steken zonder deze vast te schroeven.
3. Als het niveau laag is, voegt u de aanbevolen olie toe aan de bovenste markering op de peilstok.

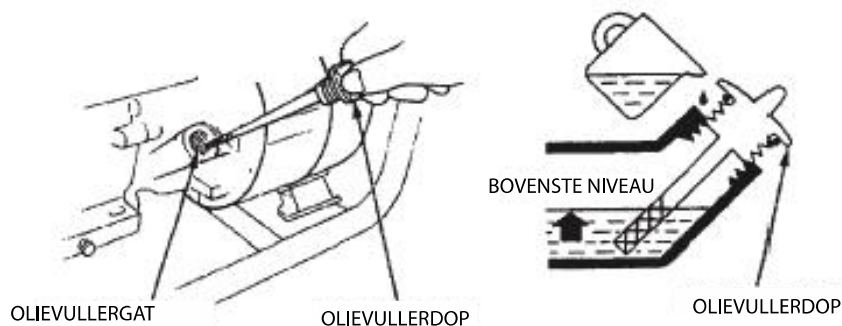

2) Aanbevelingen over brandstof

1. Controleer de brandstofpeilmeter.
2. Vul de tank bij als het brandstofniveau laag is. Vul niet boven de schouder van de brandstofzeef.

⚠ WAARSCHUWING

- Benzine is uiterst brandbaar en explosief onder bepaalde omstandigheden. Vul de tank bij in een goed geventileerde ruimte en met een gestopte motor. Rook niet en laat geen vlammen of vonken in het gebied waar de motor wordt bijgetankt of waar benzine wordt opgeslagen.
- Overvul de brandstoftank niet (er mag geen brandstof in de vulopening zitten). Zorg er na het tanken voor dat de tankdop goed en stevig vastzit. Pas op dat u tijdens het tanken geen brandstof morst. Gemorste brandstof of brandstofdamp kan ontbranden. Als er brandstof wordt gemorst, zorgt u ervoor dat het gebied droog is voordat u de motor start.
- Vermijd herhaaldelijk of langdurig contact met de huid of inademen van damp.
- BUITEN BEREIK VAN KINDEREN HOUDEN.

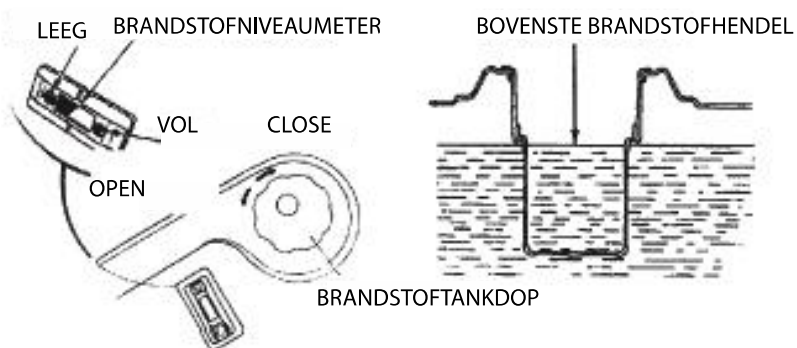

Gebruik benzine met een octaangehalte van 86 of hoger.

Wij adviseren loodvrije benzine omdat deze minder afzettingen van motor- en bougies produceert en de levensduur van het uitlaatsysteem verlengt.

Gebruik nooit oude of vervuilde benzine of olie/benzinemengsel. Voorkom dat er vuil of water in de brandstoftank komt.

Af en toe hoort u lichte 'vonkklop' of 'pingeling' (metaalachtige ruis) tijdens het werken onder zware belasting. Dit is geen reden tot bezorgdheid.

Als vonkjes kloppen of pingelen plaatsvindt bij een constant toerental, verandert u het benzinemerk. Neem contact op met een geautoriseerde generatordealer als vonken kloppen of het pingelen aanhoudt.

OPMERKING

Het laten draaien van de motor met aanhoudende vonkenstoten of pingelen kan motorschade veroorzaken.

Het draaien van de motor met aanhoudende vonkenstoten of pingelen is verkeerd gebruik en de beperkte garantie van de distributeur dekt geen onderdelen die door verkeerd gebruik zijn beschadigd.

Geoxygeneerde brandstoffen

Sommige benzine worden gemengd met alcohol of een etherverbinding om het octaangehalte te verhogen. Deze benzine worden collectief aangeduid als zuurstofhoudende brandstoffen. Sommige delen van de Verenigde Staten gebruiken zuurstofvrije brandstoffen om te helpen voldoen aan de normen voor schone lucht. Als u een zuurstofvrije brandstof gebruikt, zorg er dan voor dat het octaangehalte van de benzine 86 of hoger is.

Ethanol (ethyl- of graanalcohol)

Benzine die meer dan 10% ethanol bevat, kan start- of prestatieproblemen veroorzaken. Benzine met ethanol kan op de markt zijn gebracht onder de naam 'Gasohol'.

Methanol (methyl- of houtalcohol)

Benzinehoudende methanol moet hulpoplosmiddelen en corrosieremmers bevatten om het brandstofsysteem te beschermen. Benzine die meer dan 5% methanol bevat, kan start- en/of prestatieproblemen veroorzaken en kan metalen, rubberen en kunststof onderdelen van uw brandstofsysteem beschadigen.

MTBE (methyl-tertiaire butylether)

U mag benzine gebruiken die tot 15% MTBE bevat. Voordat u een zuurstofvrije brandstof gebruikt, probeert u de inhoud van de brandstof te controleren. Sommige staten (provincies in Canada) eisen dat deze informatie op de pomp wordt vermeld. Als u ongewenste gebruikssymptomen opmerkt, gebruikt u een andere conventionele ongelode benzine. Schade aan het brandstofsysteem of prestatieproblemen als gevolg van het gebruik van een zuurstofhoudende brandstof zijn niet onze verantwoordelijkheid en vallen niet onder de garantie.

OPMERKING

Zuurstofhoudende brandstoffen kunnen verf en kunststof beschadigen. Pas op dat u geen brandstof morst tijdens het vullen van uw brandstoftank. Schade veroorzaakt door gemorste brandstof valt niet onder de garantie.

7. DE MOTOR STARTEN/STOPPEN

De motor starten

1. Zorg ervoor dat de wisselstroomonderbreker in de UIT-stand staat. De generator kan moeilijk starten als er een belasting is aangesloten.

2. Draai de brandstofklep naar de AAN-stand.

3. Draai de chokehendel naar de stand SLUITEN of trek de chokestang naar de stand SLUITEN.

4. Start de motor

• Met terugloopstarter:

Draai de brandstofschaakelaar naar de AAN-stand.

Trek aan de starterhandgreep tot de compressie voelbaar is en trek er dan stevig aan.

OPMERKING

Zorg ervoor dat de starterhandgreep niet tegen de motor terugkaatst. Breng hem voorzichtig terug om schade aan de starter of de behuizing te voorkomen.

• Met elektrische starter: (optionele kit)

Draai de motorschaakelaar naar de START-stand en houd hem daar gedurende 5 seconden of tot de motor start.

OPMERKING

Als de startmotor langer dan 5 seconden wordt gebruikt, kan de motor beschadigd raken. Als de motor niet wil starten, laat u de schakelaar los en wacht u 10 seconden voordat u de starter opnieuw gebruikt. Als de snelheid van de startmotor na een bepaalde tijd daalt, betekent dit dat de accu moet worden opgeladen.

Wanneer de motor start, laat u de motorschaakelaar terugkeren naar de AAN-stand.

1. Draai de chokehendel of duw de chokestang naar de OPEN-stand terwijl de motor wordt opgewarmd.

De motor stoppen

Bij een noodgeval:

Om de motor in geval van nood te stoppen, zet u de motorschaakelaar in de UIT-stand.

Bij normaal gebruik:

1. Zet de wisselstroomonderbreker in de UIT-stand. Koppel de oplaadkabels van de accu los.
2. Draai de brandstofschaakelaar naar de UIT-stand.
3. Draai de brandstofklep naar de UIT-stand.

8. ONDERHOUD

Goed onderhoud is essentieel voor een veilige, zuinige en probleemloze werking. Het zal ook helpen luchtvervuiling te verminderen.

WAARSCHUWING

Uitlaatgassen bevat het giftige koolmonoxide. Zet de motor uit voordat u onderhoud uitvoert. Als de motor moet draaien, zorgt u ervoor dat het gebied goed geventileerd is.

Periodiek onderhoud en aanpassingen zijn nodig om de generator in goede staat te houden. Voer onderhoud en inspecties uit met de intervallen die worden weergegeven in het onderhoudsschema hieronder.

1) ONDERHOUDSPLANNING

REGELMATIGE ONDERHOUDSPERIODE Uitgevoerd op elke aangegeven maand of bedrijfsuurinterval, afhankelijk van wat zich het eerst voordoet.		Elk gebruik	Eerste maand of 20 uur. (3)	Elke 3 maand of 50 uur. (3)	Elke 6 maanden of 100 uur. (3)	Elk jaar of 300 uur. (3)
ITEM						
Motorolie	Controleer niveau	o				
	Vervangen		o		o	
Luchtfiler	Controleren	o				
	Reinigen			o(1)		
Sedimentbeker	Reinigen				o	
Bougie	Controleren-reinigen				o	
Vonkenvanger	Reinigen				o	
Klebspeling	Controleren-aanpassen					o(2)
Brandstoftank en zeef	Reinigen					o(2)
Brandstofleiding	Controleren	Elke 2 jaar (vervang indien nodig) (2)				

- 1) Voer vaker onderhoud uit in stoffige ruimtes.
- 2) Deze items moeten worden onderhouden door een erkende generatordealer, tenzij de eigenaar over de juiste gereedschappen beschikt en mechanisch bekwaam is.
- (3) Voor professioneel commercieel gebruik moeten lange bedrijfsuren worden gebruikt om de juiste onderhoudsintervallen te bepalen.

WAARSCHUWING

Onjuist onderhoud of het niet corrigeren van een probleem voorafgaand aan het gebruik, kan een storing veroorzaken waarbij u ernstig gewond of gedood kunt worden. Volg altijd de aanbevelingen en schema's voor inspectie en onderhoud in deze gebruikershandleiding.

Het onderhoudsschema is van toepassing op normale gebruiksomstandigheden. Als u uw generator onder zware omstandigheden gebruikt, zoals een langdurige hoge belasting of hoge temperaturen, of deze in ongewoon natte of stoffige omstandigheden gebruikt, raadpleegt u uw onderhoudsdealer voor aanbevelingen die op uw individuele behoeften en gebruik zijn afgestemd.

Gereedschapskit

De hulpgereedschappen die met de generator zijn meegeleverd, helpen u de onderhoudsprocedures voor eigenaren uit te voeren die op de volgende pagina worden vermeld. Bewaar deze gereedschapskit altijd bij de generator.

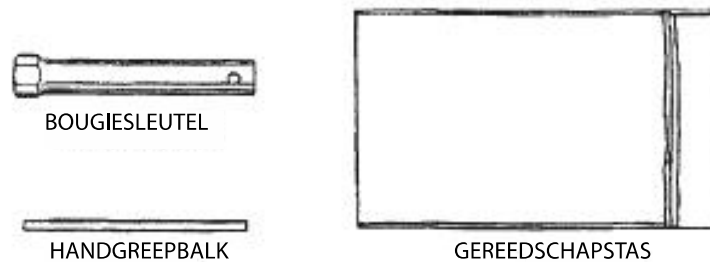

OPMERKING: Diagrammen kunnen verschillen afhankelijk van het type.

3) Motorolie vervangen

Tap de olie af terwijl de motor warm is om een volledige en snelle afvoer te verzekeren

1. Verwijder de aftapstop en afdichting, de olievuldop en laat de olie eruit lopen
2. Plaats de aftapstop en afdichtingsring terug. Draai de stop stevig vast.
3. Vul de aanbevolen olie bij en controleer het oliepeil.

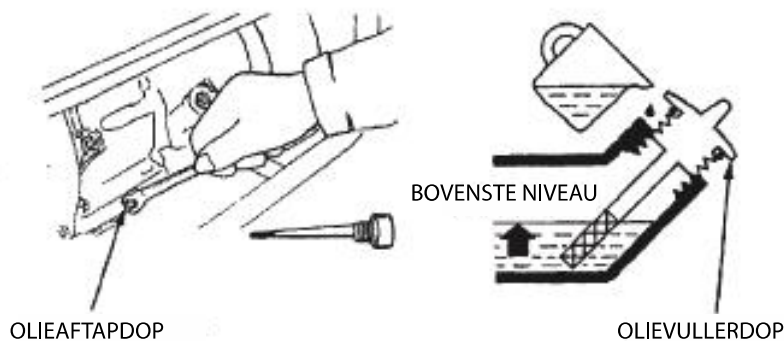

Gebruikte motorolie kan huidkanker veroorzaken als deze herhaaldelijk op de huid terechtkomt

⚠ VOORZICHTIG

Gebruikte motorolie kan kanker veroorzaken als ze herhaaldelijk en gedurende langere tijd in contact blijft met de huid. Hoewel dit onwaarschijnlijk is, tenzij u dagelijks gebruikte olie gebruikt, is het toch raadzaam om uw handen zo snel mogelijk grondig te wassen met water en zeep na het in contact komen met gebruikte olie.

Verwijder gebruikte motorolie op een manier die verenigbaar is met de omgeving. Wij raden u aan deze in een verzegeld reservoir af te voeren naar uw plaatselijke servicecentrum of recyclingcentrum voor terugwinning.

Gooi deze niet in de vuilnisbak of giet deze niet op de grond.

4) Onderhoud van het luchtfilter

Een vuile luchtfilter beperkt de luchtstroom naar de carburateur. Om storingen van de carburator te voorkomen, moet u het luchtfilter regelmatig onderhouden. Voer vaker onderhoud uit als de generator in extreem stoffige gebieden wordt gebruikt.

⚠ WAARSCHUWING

Het gebruik van benzine of een ontvlambaar oplosmiddel om het filterelement te reinigen, kan brand of een explosie veroorzaken. Gebruik alleen zeepwater of een niet-ontvlambaar oplosmiddel.

OPMERKING

Laat de generator nooit draaien zonder het luchtfilter. Dit leidt tot snelle motorslijtage.



1) Maak de klemmen van het luchtfilter los, verwijder het luchtfilterdeksel en verwijder het element.

2) Was het element in een oplossing met huishoudelijk reinigingsmiddel en warm water en spoel het vervolgens grondig af; of was in een onbrandbaar oplosmiddel of een oplosmiddel met een hoog ontvlammingspunt. Laat het element goed drogen

3) Laat het element in schone motorolie weken en laat de overtollige olie eruit lopen. De motor rookt tijdens de eerste start als te veel olie in het element is achtergebleven.

4) Plaats het luchtfilterelement en het deksel terug.

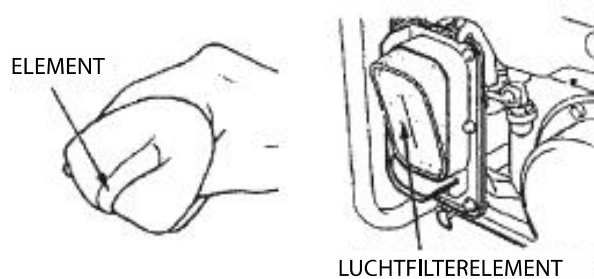

5) Onderhoud bougie

Aanbevolen bougies: F7RTC of soortgelijke bougies

Om een goede werking van de motor te garanderen, moet de bougie juist worden afgesteld en vrij zijn van afzettingen.

Als de motor heeft gedraaid, is de uitlaat erg heet. Zorg ervoor dat u de uitlaat niet aanraakt.

- 1) Verwijder de bougiedop.
- 2) Verwijder vuil rondom de bougiedop.
- 3) Gebruik de in de gereedschapsset meegeleverde sleutel om de bougie te verwijderen.

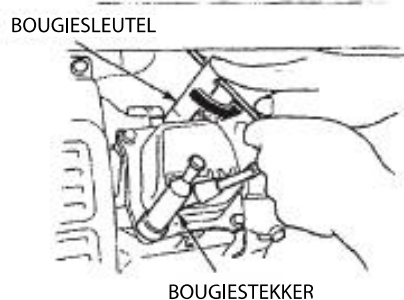

4) Inspecteer de bougie visueel. Gooi deze weg als de isolator gebarsten of beschadigd is. Reinig de bougie met een staalborstel als deze opnieuw moet worden gebruikt.

5) Meet de bougieopening met een voelmaat. Corrigeer indien nodig door de zijelektrode voorzichtig te buigen.

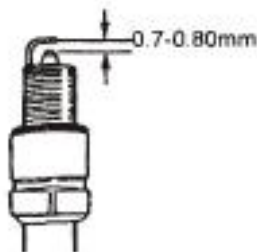

De opening moet de volgende zijn: 0,70-0,80 mm (0,028-0,031 inch).

6) Controleer of de bougiering zich in een goede staat bevindt en schroef de bougie met de hand naar binnen om draadkruising te voorkomen.

7) Nadat de bougie is aangebracht, draait u hem vast met een bougiesleutel om de ring samen te drukken. Als u een nieuwe bougie installeert, draait u deze een halve draai vast nadat de de bougie is aangebracht om de ring samen te drukken. Als u een gebruikte bougie installeert, draait u deze een 1/8 - 1/4 draai vast nadat de de bougie is aangebracht om de ring samen te drukken.

OPMERKING

De bougie moet stevig worden vastgedraaid. Een onjuist vastgedraaide bougie kan erg heet worden en de motor beschadigen. Gebruik nooit bougies met een onjuist warmtebereik. Gebruik alleen de aanbevolen bougies of gelijkwaardige bougies.

9. TRANSPORT/OPSLAG

Tijdens het transport van de generator, zet u de motorschakelaar en de brandstofklep UIT. Houd de generator horizontaal om te voorkomen dat brandstof wordt gemorst. Brandstofdampen of gemorste brandstof kunnen ontbranden. Draai de machine niet naar een kant en houd de machine tijdens het transporteren horizontaal.

⚠ WAARSCHUWING

Contact met een hete motor of uitlaatsysteem kan ernstige brandwonden of brand veroorzaken. Laat de motor afkoelen voordat u de generator transporteert of opslaat.

Zorg ervoor dat de generator niet kan vallen of blootgesteld kan worden aan schokken tijdens het transport. Plaats geen zware voorwerpen op de generator.

Voordat u het apparaat voor langere tijd opbergt:

- zorgt u ervoor dat de opslagruimte vrij is van overmatige vochtigheid en stof.
- voert u onderhoud uit volgens de onderstaande tabel:

OPSLAGTIJD	AANBEVOLEN ONDERHOUDSPROCEDURE OM HARD STARTEN TE VOORKOMEN
Minder dan 1 maand	Geen voorbereiding vereist.
1 tot 2 maanden	Vul met verse benzine en voeg bezineconditioner toe*
2 maanden tot 1 jaar	Vul met verse benzine en voeg bezineconditioner toe* Laat de vlotterbak van de carburateur leeg lopen. Laat de sedimentbeker leeglopen.
1 jaar of langer	Vul met verse benzine en voeg bezineconditioner toe* Laat de vlotterbak van de carburateur leeg lopen. Laat de sedimentbeker leeglopen. Verwijder de bougie. Doe een eetlepel motorolie in de cilinder. Verdraai de motor langzaam met het trekkoord om de olie te verdelen. Plaats de bougie terug. Vervang de motorolie. Als u de generator opnieuw wilt gebruiken, laat u de opgeslagen benzine in een geschikt reservoir lopen en vult u deze met verse benzine voordat de generator wordt ingeschakeld.
* Gebruik benzineconditioners met een formule om de houdbaarheid te verlengen. Neem contact op met uw erkende generatordealer voor aanbevelingen voor de conditioner.	

1) Laat de carburateur leeglopen door de aftapschroef los te draaien. Laat de benzine in een geschikte container lopen.

⚠ WAARSCHUWING

Benzine is uiterst brandbaar en explosief onder bepaalde omstandigheden. Voer deze taak uit in een goed geventileerde ruimte terwijl de motor is afgezet. Rook niet en zorg ervoor dat er geen vlammen of vonken in het gebied aanwezig zijn tijdens deze procedure.

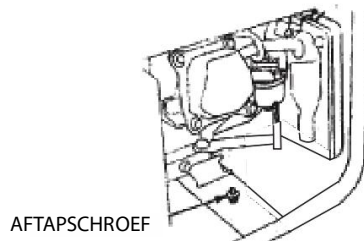

De brandstof voor deze machine is ontvlambaar en deflagrerend. Nadat de machine is uitgeschakeld, moet de extra brandstof op de juiste manier worden behandeld en moet aan de plaatselijke milieuvorschriften worden voldaan.

2) Vervang de motorolie

3) Verwijder de bougie en giet een eetlepel schone motorolie in de cilinder. Draai de motor enkele omwentelingen om de olie te verdelen en plaats vervolgens de bougie terug.

4) Trek langzaam aan de starterhandgreep totdat weerstand wordt gevoeld. Nu komt de zuiger op zijn compressieslag en zijn zowel de inlaat- als de uitlaatkleppen gesloten. Door de motor in deze positie op te slaan, wordt deze beter beschermd tegen inwendige corrosie.

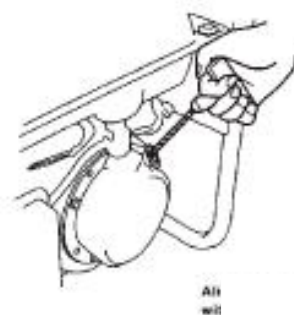

Lijn de inkeping op de startpoelie uit met het gat bovenop de terugloopstarter.

Een gedemonteerde of beschadigde machine moet voor verwerking worden overgedragen aan een professioneel werkwerkingsorgaan. Zorg ervoor dat de brandstof en het smeermiddel in de machine al zijn afgetapt. Sommige delen van de machine zijn potentieel gevaarlijk voor kinderen. Plaats en behandel alle onderdelen op de juiste manier om te voorkomen dat kinderen deze kunnen bereiken.

10. PROBLEMEN OPLOSSEN

Wanneer de motor niet start:

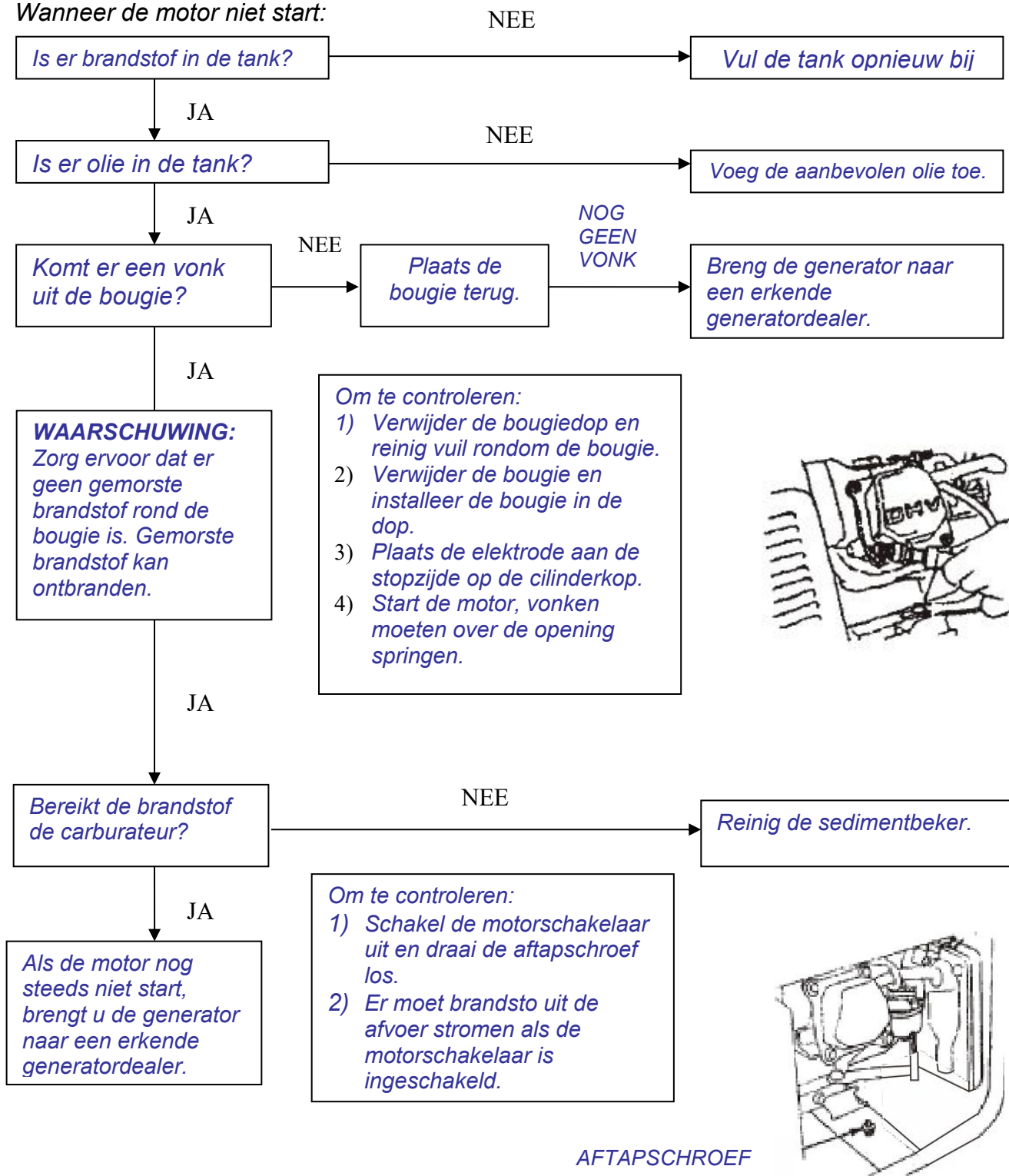

Geen elektriciteit op de wisselstroomaansluitingen

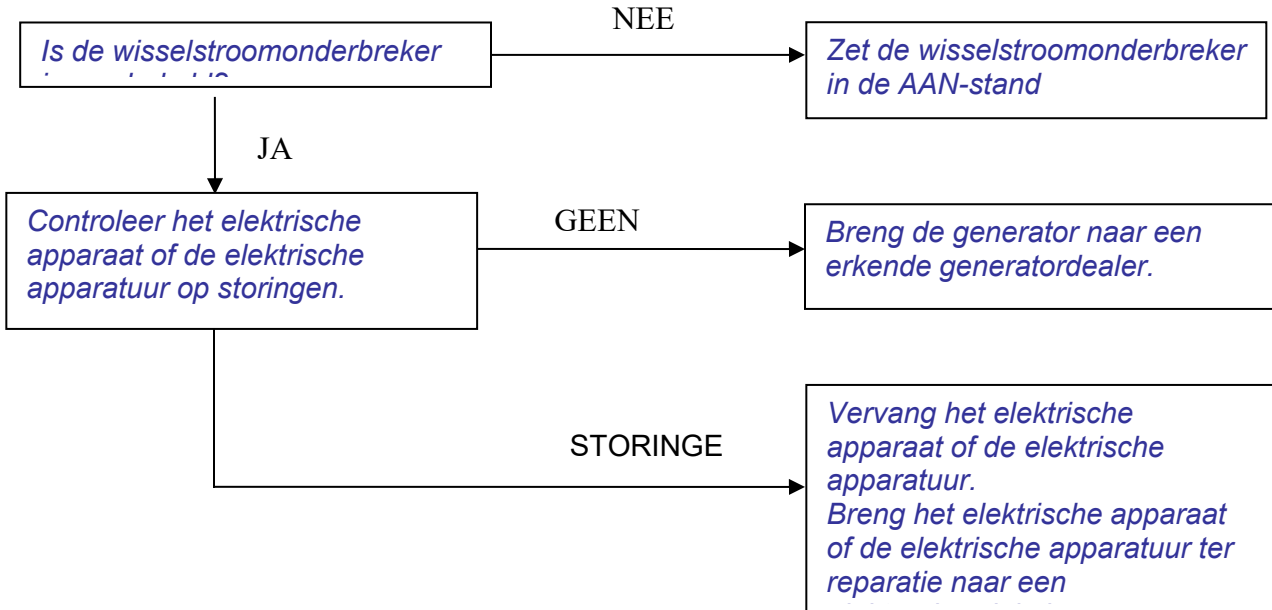

11. SCHAKELSHEMA

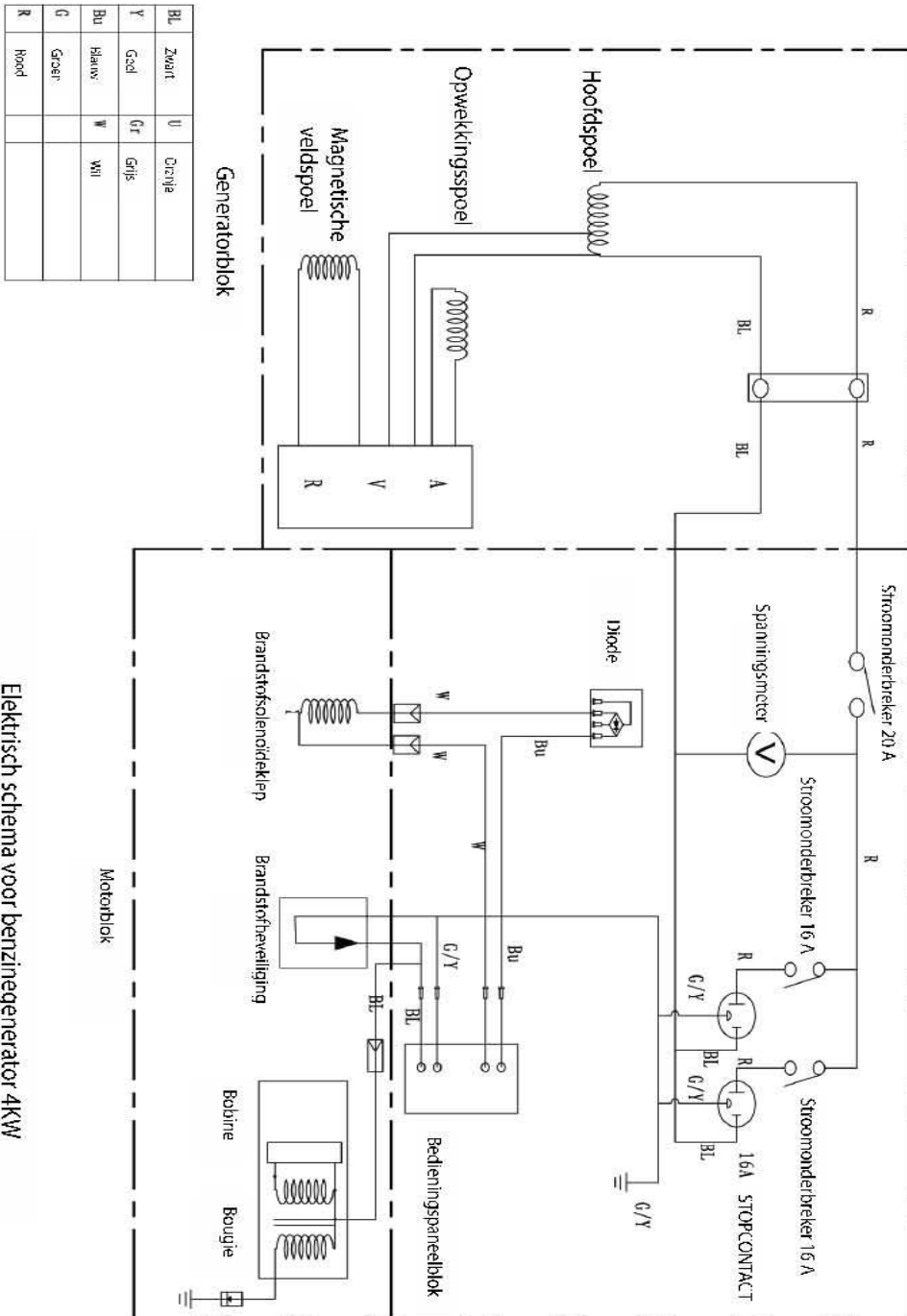

Elektrisch schema voor benzinegenerator 4KW

12. SPECIFICATIES

Motor	Motormodel	PT188F1
	Motortype	Een cilinder, 4-takt, geforceerde luchtkoeling, OHV.
	Cilinderinhoud(CC)	389cc
	Nominale snelheid	3000/min
	Ontstekingssysteem	Transistor magneto
	Startsysteem	Terugslag
	Brandstofvolume (l)	25 L
	Continue werkingstijd (h)	13 h
	Min. brandstofverbruik (g/kW.h)	349 g/kW.h
	Smeeroliecapaciteit (l)	1,1 L
	Geluidsdrukniveau: L_{pA}	74,6 dB(A), K = 1,95 dB(A)
	Gemeten geluidsvermogensniveau, L_{wA}	94,6 dB(A), K = 1,95 dB(A)
	Gegarandeerd geluidsvermogensniveau	97 dB(A)
Generator SET Generatorset	Uitgangsspanning wisselstroom	230 V~
	Frequentie wisselstroom	50 Hz
	Nominaal uitgangsvermogen wisselspanning (PRP)	4,0 kW
	Max. uitgangsvermogen wisselspanning	Max. 4.3 kW (S2:5min)
	Vermogensfactor	1,0
	Nominale uitvoer	17,4 A
	Prestatieklasse	G1
	Kwaliteitsklasse	B
	Max. temperatuur	40 °C
	Max. hoogte	1000 m
	Beschermingsklasse	IP23M
Nettogewicht	70 kg	

13. EC-CONFORMITEITSVERKLARING

HYUNDAI

POWER PRODUCTS



Conformiteitsverklaring

BUIDLER SAS

ZI, 32 RUE ARISTIDE BERGES – 312070 CUGNAUX – FRANKRIJK

Verklaart dat de hieronder aangeduide machines:

GENERATORSET MET LAAG VERMOGEN

Model: *HG4000-A*

Serienummer: 20220616523-20220616654

Voldoen aan de bepalingen van de machinerichtlijn 2006/42/EG en nationale wetgeving ter omzetting ervan:

Ze voldoen ook aan de volgende Europese richtlijnen:

EMC-richtlijn 2014/30/EU

Rohs Richtlijn (EU) 2015/863 tot wijziging van 2011/65 / EU

Emissierichtlijn (EU) 2016/1628 & 2018/989 / EU

Geluidsrichtlijn 2000/14/CE bijlage VI + 2005/88/CE

Ze voldoen ook aan Europese normen, nationale normen en de volgende technische voorzieningen:

EN ISO 8528-13:2016

EN 55012:2007+A1:2009

EN 61000-6-1:2007

Aangemelde instantie van het geluidscertificaat: TÜV SÜD Industrie Service GmbH (Aangemelde instantie 0036),

Westendstraße 199 80686 MÜNCHEN (Duitsland)

Gemeten geluidsvermogensniveau, LwA: 94,6dB(A), K = 1,95 dB(A)

Gegarandeerd geluidsvermogensniveau: 97 dB(A)

Verantwoordelijke van het technisch bestand: Michel Krebs

Cugnaux, 17/03/2022

Philippe MARIE / Algemeen directeur

14. GARANTIE

HYUNDAI

GARANTIE

De fabrikant biedt garantie op het product tegen materiaal- en fabricagefouten voor een periode van 2 jaar vanaf de oorspronkelijke aankoopdatum. De garantie is van toepassing als het product voor huishoudelijke doeleinden gebruikt wordt. De garantie breidt zich niet uit tot storingen als gevolg van normale slijtage en schade.

De fabrikant gaat akkoord met de vervanging van onderdelen die door de aangewezen distributeur als defect zijn geïdentificeerd. De fabrikant aanvaardt geen aansprakelijkheid voor gehele of gedeeltelijke vervanging van de machine en/of voor eventuele gevolgschade.

De garantie geldt niet voor defecten als gevolg van :

- onvoldoende onderhoud.
- assemblage, aanpassingen of abnormale bewerkingen van het product.
- onderdelen die aan normale slijtage onderhevig zijn.

De garantie geldt niet voor:

- verzendings- en verpakingskosten.
- gereedschap dat gebruikt werd voor andere doeleinden dan waarvoor het is ontworpen.
- machines die gebruikt en onderhouden werden op een manier die niet is beschreven in de gebruikershandleiding.

Vanwege ons beleid van voortdurende productverbetering behouden wij ons het recht voor om specificaties zonder voorafgaande kennisgeving te wijzigen of aan te passen. Bijgevolg kan het product afwijken van de informatie in dit document, maar wijzigingen zullen zonder voorafgaande kennisgeving worden aangebracht als ze een verbetering ten opzichte van de vorige functie blijken te zijn.

LEES DE HANDLEIDING ZORGVULDIG DOOR VOORDAT U DE MACHINE IN GEBRUIK NEEMT.

Geef bij het bestellen van onderdelen het onderdeelnummer of de code aan, deze vindt u in de onderdelenlijst in deze handleiding. Bewaar de aankoopbon; zonder deze is de garantie ongeldig. Om u verder te helpen met uw product, verzoeken wij u om telefonisch of via onze website contact met ons op te nemen:

- **+33 (0)9.70.75.30.30**
- **<https://services.swap-europe.com/contact>**

U moet een "ticket" aanmaken via hun platform.

- Registreer of maak uw account aan.
- Geef de gereedschapsreferentie aan.
- Kies het onderwerp van uw aanvraag.
- Licht uw probleem toe.
- Voeg deze bestanden toe in bijlage: factuur of kassabon, foto van het identificatieplaatje (serienummer), foto van het onderdeel dat u nodig heeft (bijvoorbeeld: kapotte transformatorstekkerpinnen).



15. PRODUCT DEFECT

WAT MOET IK DOEN ALS MIJN MACHINE DEFECT IS?

Indien u uw product in een winkel heeft gekocht:

- a) Maak de brandstoftank leeg.
 - b) Zorg ervoor dat uw machine compleet (accessoires meegeleverd) en schoon is! Indien dit niet het geval is, zal de reparateur de machine weigeren.
- Ga naar de winkel met de complete machine inclusief kassabon of factuur.

Indien u uw product op een website heeft gekocht:

- a) Maak de brandstoftank leeg
- b) Zorg ervoor dat uw machine compleet (accessoires meegeleverd) en schoon is! Indien dit niet het geval is, zal de reparateur de machine weigeren.
- c) Maak een SWAP-Europe after-sales service dossier (ticket) aan op de website: <https://services.swap-europe.com>. Bij de aanvraag op SWAP-Europe moet u de factuur en de foto van het naamplaatje bijvoegen.
- d) Neem contact op met het reparatiestation om de beschikbaarheid te garanderen voordat u de machine verwijdert.

Ga naar het reparatiestation met de complete machine verpakt, vergezeld van de aankoopfactuur en de stationsovernamefiche die kan worden gedownload zodra de after-sales service aanvraag is ingediend op de SWAP-Europe site

Voor machines met defecte BRIGGS & STRATTON-, HONDA- en RATO-motoren verwijzen wij u naar de handleiding.

Reparaties zullen worden uitgevoerd door de erkende motorfabrikanten van deze fabrikanten, zie hun website:

- <http://www.briggsandstratton.com/eu/fr>
- <http://www.honda-engines-eu.com/fr/service-network-page;jsessionid=5EE8456CF39CD572AA2AEEDFD290CDAE>
- <https://www.rato-europe.com/it/service-network>

Gelieve uw originele verpakking te bewaren zodat u uw machine naar de after-sales dienst kunt retourneren of in een gelijkaardige doos met dezelfde afmetingen kunt verpakken.

Indien u vragen heeft over onze after-sales dienst, kunt u een verzoek indienen op onze website <https://services.swap-europe.com>

Onze hotline blijft tot uw beschikking op +33 (9) 70 75 30 30.



16. UITSLUITINGEN OP DE GARANTIE

DE GARANTIE GELDT NIET VOOR :

- Het opstarten en instellen van het product.
- Schade als gevolg van normale slijtage van het product.
- Schade als gevolg van oneigenlijk gebruik van het product.
- Schade als gevolg van installatie of inbedrijfstelling die niet in overeenstemming is met de bedieningshandleiding.
- Carburateur-uitval na 90 dagen en carburateurvervuiling.
- Handelingen van periodiek en standaard onderhoud.
- Wijzigings- en demontage-acties die de garantie direct ongeldig maken.
- Producten waarvan de originele authenticiteitsmarkering (merk, serienummer) gedegradeerd, gewijzigd of verwijderd is.
- De vervanging van verbruiksartikelen.
- Het gebruik van niet-originele onderdelen.
- Breuk van onderdelen door stoten of spatten.
- Accessoires-defecten.
- Defecten en hun gevolgen ten gevolge van een externe oorzaak.
- Verlies van elementen en verlies door onvoldoende schroeven.
- Snij-elementen en eventuele schade door het loskomen van onderdelen.
- Overbelasting of oververhitting.
- Slechte kwaliteit van de voeding: spanningsuitval, verkeerde spanning, enz.
- Schade als gevolg van het niet-gebruik van het product gedurende de tijd die nodig is voor reparaties en meer in het algemeen de kosten van immobilisatie van het product.
- De kosten van een tegenexpertise door een derde partij op basis van een offerte van een SWAP-Europe-reparatiecentrum
- Het gebruik van een product met een defect of breuk die niet onmiddellijk door SWAP-Europe wordt gemeld en/of gerepareerd.
- Aantasting door transport en opslag*.
- Repeteerstarters van meer dan 90 dagen.
- Olie, benzine, vet.
- Schade als gevolg van het gebruik van verkeerde brandstoffen of smeermiddelen.

* Conform de transportwetgeving moet de schade als gevolg van het transport binnen 48 uur na waarneming per aangetekende brief met ontvangstbevestiging aan de vervoerders worden gemeld.

Dit document is een aanvulling op uw folder, die geen uitputtende lijst is.

Let op: alle bestellingen moeten worden gecontroleerd in aanwezigheid van de bezorger. In geval van weigering van de bestelling moet u eenvoudigweg de levering weigeren en uw weigering melden.

Herinnering: Reserveringen vormen geen beletsel voor kennisgeving per aangetekende brief A/R binnen 72 uur.

Informatie :

Thermische apparaten moeten elk seizoen opnieuw winterklaar gemaakt worden (service beschikbaar op de SWAP-Europe website) Batterijen moeten worden opgeladen voor de opslag.

HYUNDAI
POWER PRODUCTS

Neem voor vragen contact op met:

BUILDER SAS

32, Rue Aristide Bergès Z1 31270 Cugnaux, France

Tél.: +33(0)5.34.502.502 Fax : +33(0)5.34.502.503

<http://www.hyundai-power-fr.com/>

Fabriqué en République Populaire de Chine (PRC)